

# ALLROUNDER 570 E

## GOLDEN ELECTRIC EVO

拉杆间距：570 x 570 mm

锁模力：2000 kN

注塑单元（依据 EUROMAP）：400, 800

**ARBURG**

# 安装尺寸 | 570 E GOLDEN ELECTRIC EVO

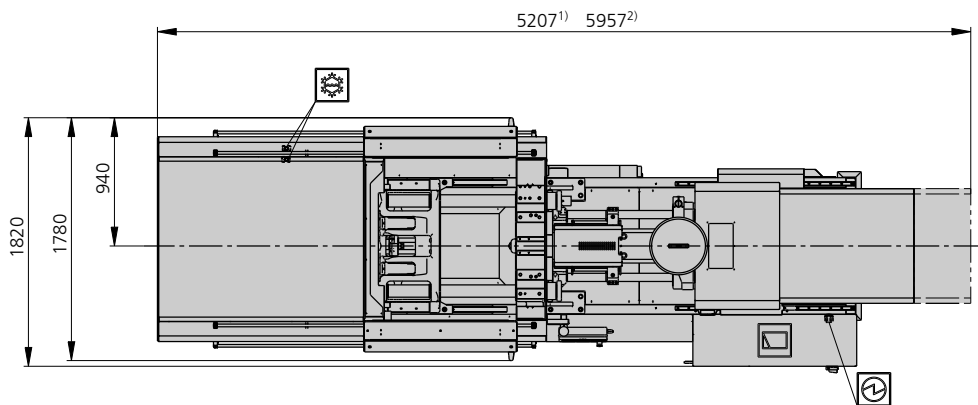
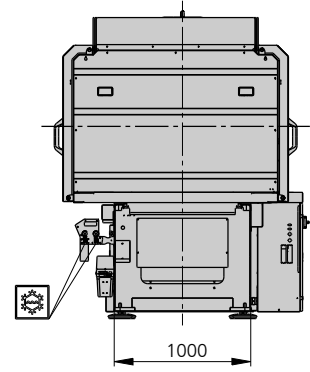
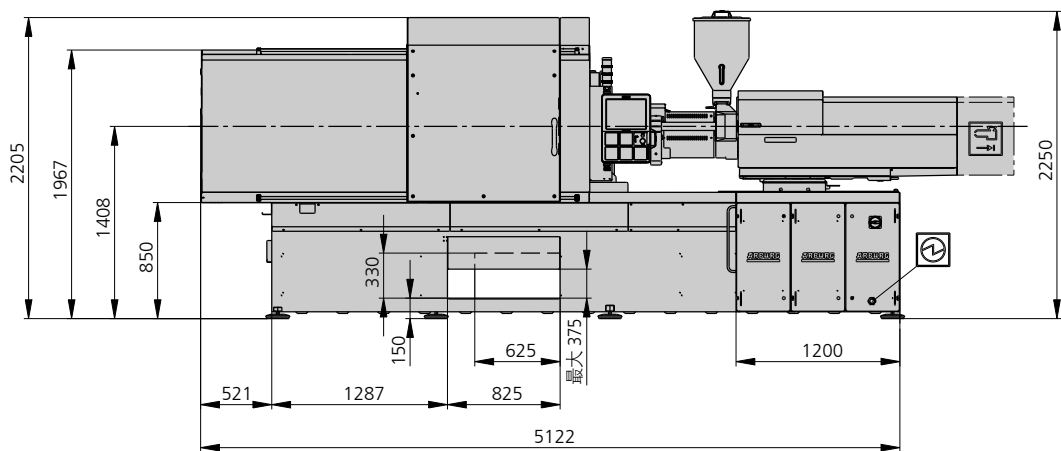

-  电气连接部
-  冷却水连接部

1) 注脚单元 400  
2) 注脚单元 800

# 技术参数 | 570 E GOLDEN ELECTRIC EVO

锁模单元		570 E GOLDEN ELECTRIC EVO	
锁模力	最大 kN	2000	
开模力 开模行程	最大 kN   mm	---   450	
模具安装高度 固定式 可变式	最小-最大 mm	---   250-550	
模板间距 固定 可变	最大 mm	---   700-1000	
拉杆净距 (b x h)	mm	570 x 570	
模具固定板 (b x h)	最大 mm	795 x 795	
动半模重量	最大 kg	1300	
顶针前顶力 行程	最大 kN   mm	60   200	
干循环时间 EUROMAP <sup>2</sup>	最小 s - mm	1,8 - 399	

注射单元		400			800		
螺杆直径	mm	35	40	45	45	50	55
有效螺杆长度	L/D	23	20	18	22	20	18
螺杆行程	最大 mm	160			200		
计算容量	最大 cm <sup>3</sup>	154	201	254	318	392	474
注射重量	最大 g PS	141	184	232	291	359	434
材料吞吐量	最大 kg/h PS	25	29	35	46	53	59
	最大 kg/h PA6.6	12,5	15	17,5	23	27	30
注射压力	最大 bar	2500	2000	1580	2470	2000	1650
保压时间	最大 s - bar	300-2090	300-1600	300-1260	300-1970	300-1600	300-1320
注射速度 <sup>2</sup>	最大 cm <sup>3</sup> /s	126	164	208	174	216	260
	最大 mm/s	[162]	[214]	[270]	[228]	[282]	[340]
注射速度 <sup>5</sup>	最大 mm/s	130			110		
	最大 mm/s	[170]			[140]		
螺杆圆周速度	最大 m/min	27	31	35	28	31	34
螺杆扭矩	最大 Nm	480	550	610	900	1000	1100
喷嘴接触力 喷嘴后退行程	最大 kN   mm	60   300			70   400		
加热功率 加热区域	kW	9,4   5			19,9   8		
供料料斗	l	50			50		

驱动与连接		400		800	
注塑单元		400		800	
机器净重	kg	7800		8600	
声压等级 不安全 <sup>4</sup>	dB(A)	55   3			
电气连接部 <sup>3</sup>	总计	30		47	
	机器	80		100	
	加热装置	---		---	
		---		---	
冷却水连接部	最大 °C	35			
	最小 Δp bar	1,5   DN 25			

**机器型号**  
EUROMAP 规格尺寸<sup>1</sup>  
570 E GOLDEN ELECTRIC EVO 2000-400 | 800

根据客户要求可提供：其他机器类型以及模具安装高度、螺杆、驱动功率等。  
所有数据基于机器的基本配置。根据机型以及工艺设置以及材料类型的不同，数据可能会存在差异。根据驱动不同，某些组合搭配可能无法实现。比如，最大注塑压力与最大注塑流量。

- 1) 锁模力 (kN) - 注塑单元规格 = 最大容积 (cm<sup>3</sup>) x 最大注塑压力(千巴)。
  - 2) 最大注射压力时的最大注射流数值。
  - 3) 数据基于 400V/50Hz。
  - 4) 操作手册中有更详细的说明。
  - 5) 1000 巴注射压力时的螺杆前进速度。
- [ ] 数据适用于备选配置。

# 模具安装尺寸 | 570 E GOLDEN ELECTRIC EVO

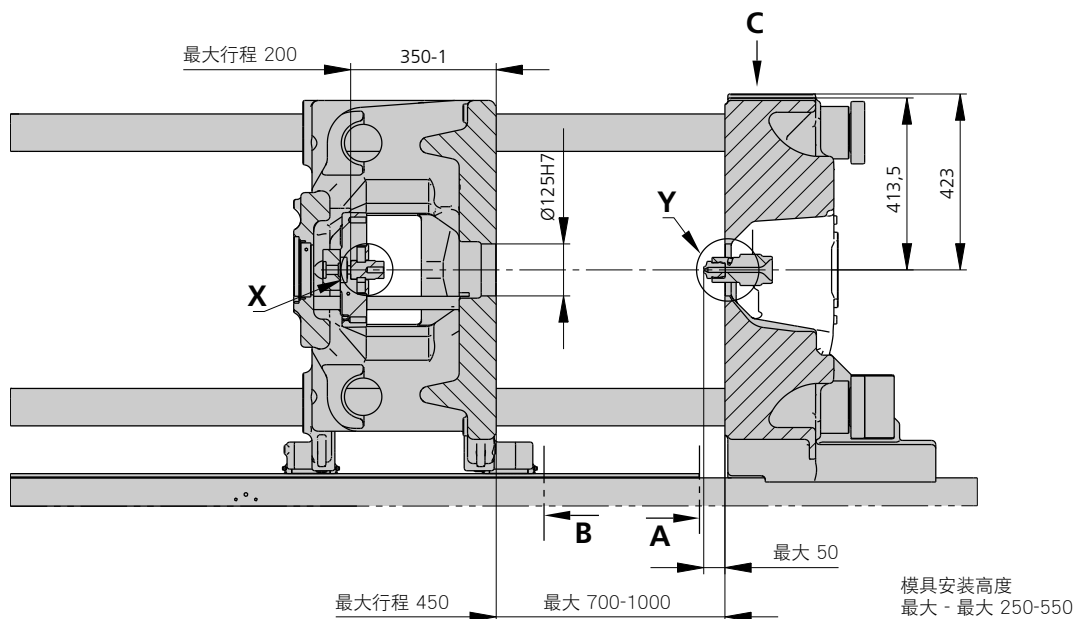

顶针杆 | X

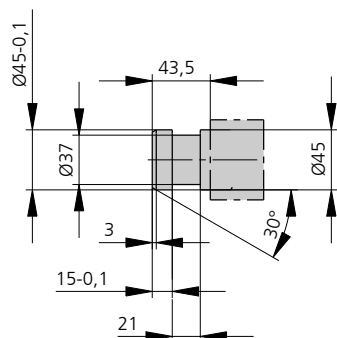

模具镗孔 (需要时) | Y

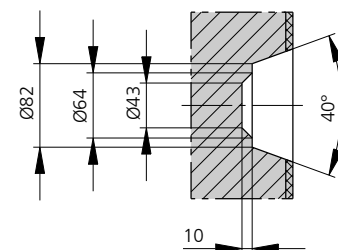

机械手系统的固定 | C

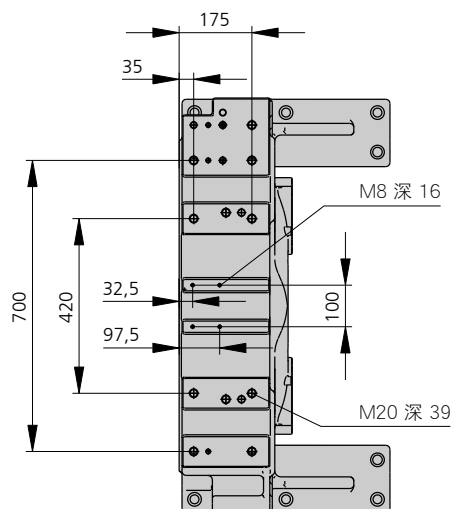

# 模具安装尺寸 | 570 E GOLDEN ELECTRIC EVO

## 固定式模具固定板 | A

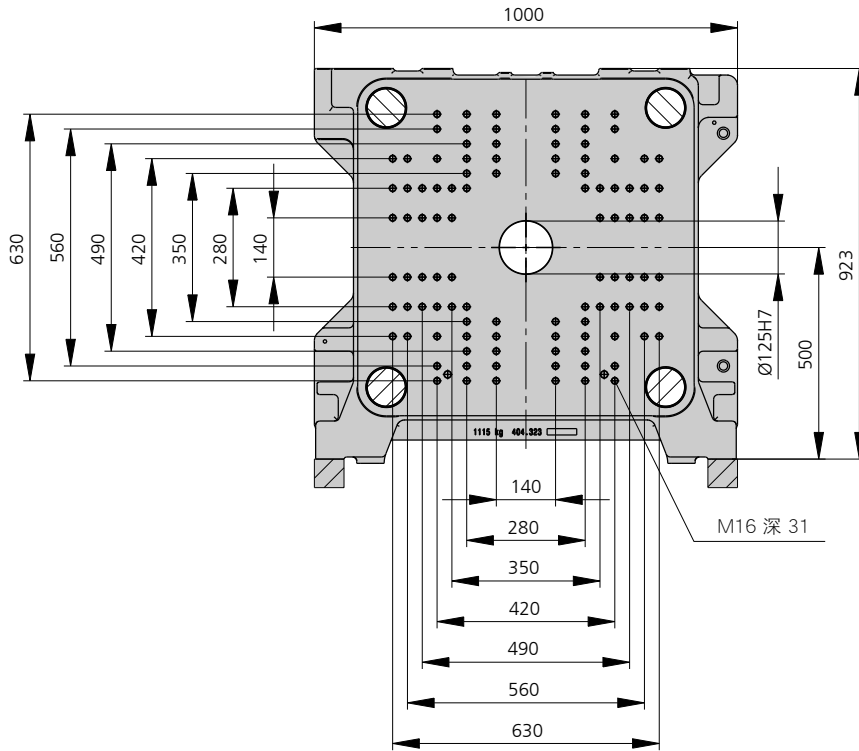

## 活动式模具固定板 | B

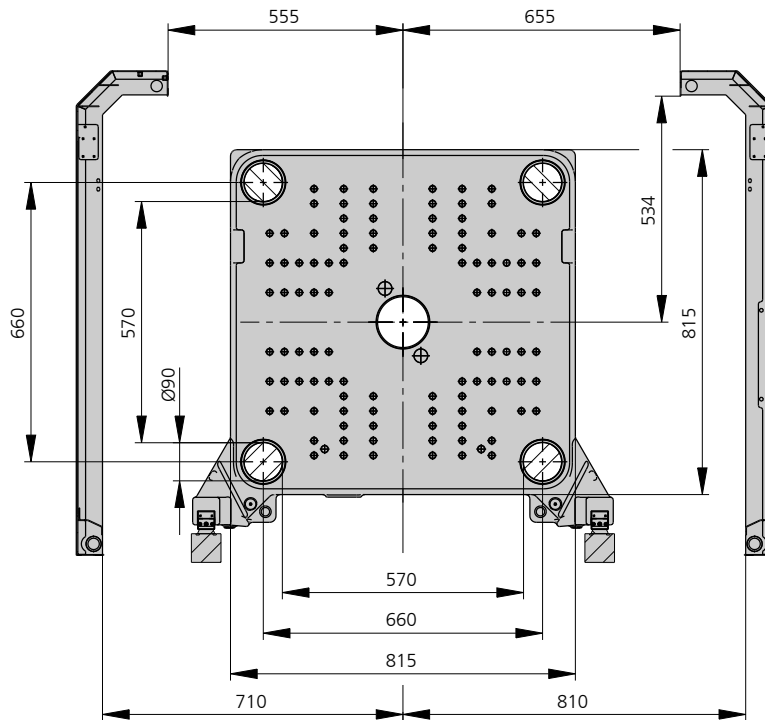

# 注射重量 | 570 E GOLDEN ELECTRIC EVO

## 用于最重要注塑材料（单位：克）的最大理论注射重量

注射装置规格 (EUROMAP 标准)		400			800		
螺杆直径	mm	35	40	45	45	50	55
聚苯乙烯	最大 g PS	141	184	232	291	359	434
聚苯乙烯共聚物	最大 g SB	137	179	227	284	350	424
	最大 g SAN, ABS <sup>1)</sup>	135	176	223	278	344	416
醋酸纤维素	最大 g CA <sup>1)</sup>	158	207	262	327	404	488
醋酸丁酸纤维素	最大 g CAB <sup>1)</sup>	147	192	243	304	375	454
聚甲基丙烯酸甲酯	最大 g PMMA	145	190	240	300	371	449
聚苯醚，加强型	最大 g PPE	131	171	216	270	333	403
聚碳酸酯	最大 g PC	148	193	244	305	377	456
Polysulfone	最大 g PSU	153	199	252	316	390	471
尼龙	最大 g PA 6.6   PA 6 <sup>1)</sup>	140	183	231	289	357	431
	最大 g PA 6.10   PA 11 <sup>1)</sup>	131	171	216	270	333	403
聚甲醛	最大 g POM	174	227	287	359	443	536
聚脂	最大 g PET	167	219	277	346	427	517
聚乙烯	最大 g PE-LD	106	139	176	219	271	328
	最大 g PE-HD	110	143	181	227	280	339
聚丙烯	最大 g PP	112	146	185	232	286	346
氟塑料	最大 g FEP, PFA, PCTFE <sup>1)</sup>	225	294	372	465	574	695
	最大 g ETFE	196	256	324	408	504	609
聚氯乙烯	最大 g PVC-U	170	222	281	351	434	525
	最大 g PVC-P <sup>1)</sup>	157	205	260	324	401	485

1) 平均值

ARBURG GmbH + Co KG  
 Arthur-Hehl-Strasse  
 72290 Lossburg  
 Tel.: +49 7446 33-0  
[www.arburg.com](http://www.arburg.com)  
[contact@arburg.com](mailto:contact@arburg.com)